

Enfas skyddstransformator (SP)

Plastkapslat ingjutet utförande.

Skyddsklass

IP 44

Utförande

Transformatorerna kan levereras i två olika utföranden. För fast montage med skruvplint och kabelgenomföringar eller för flyttbart bruk med 2 m nätsladd på primären.

Transformatorerna levereras med trög glasrörsäkring (20x5mm) på antingen primär- eller sekundärsidan beroende på sekundära märkströmmen (se bilden nedan).

Vid märkström över 6,3A på sekundärsidan sker avsäkringningen på primärsidan med både en glasrörsäkring samt en automatsäkring.

Temperatur

Transformatorerna är beräknade för en omgivningstemperatur på 40°C och har temperaturklass E.

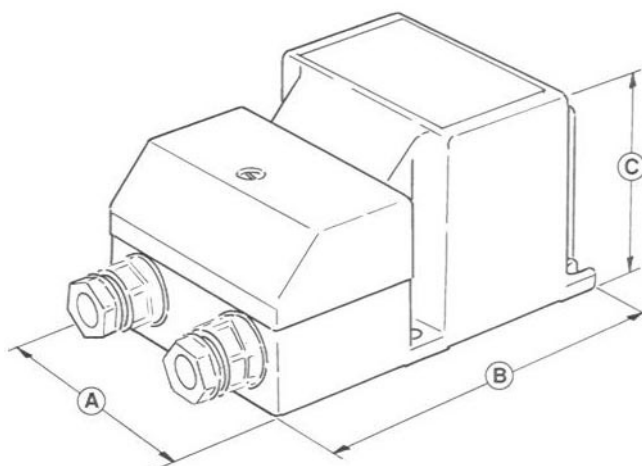

Typ/Effekt (VA)	Mått i mm			Vikt ca (kg)
	A	B	C	
SP 60	73	117	65	1,2
SP 120	109	160	93	4,1
SP 240	109	160	93	4,1
SP 300	109	160	93	4,1
SP 480	129	184	114	7,7
SP 600	129	184	114	7,7

Primär V / Sekundär V
230V/11,5V - lagervara 230V/24V - lagervara

Art. Nr.	Effekt (VA)	Art. Nr.	Effekt (VA)
SP 17805	60	SP 17810	60
SP 17806	120	SP 17811	120
SP 17807	240	SP 17812	240
SP 17808	300	SP 17813	300
SP 17809	480	SP 17814	480

